

## MECANOREM

Route de Saint-Sauveur  
50700 VALOGNES - FRANCE

Tél. : 02 33 95 45 45

Fax : 02 33 95 45 40

infomeca@mecanorem.com



MECANOREM  
REMORQUES

## MECANOREM MÉDITERRANÉE

13180 GIGNAC-LA-NERTHE

Tél. : 04 42 09 15 00

Fax : 04 42 09 09 99

mecadis-gignac@mecanorem.com

## MECANOREM SUD

69420 AMPUIS

Tél. : 04 74 56 18 10

Fax : 04 74 56 18 79

mecadis-ampuis@mecanorem.com

# CHARIOTS HYDRAULIQUES

Que vous soyez un yacht club, un chantier naval ou un fabricant, la manutention de bateaux doit être efficace et sûre. Depuis plus de 40 ans, Mecanorem vous propose sa gamme de chariots hydrauliques avec un souci permanent de performance, de confort d'utilisation et de sécurité. Cette documentation a été conçue par et pour les professionnels du nautisme, et nous sommes heureux de vous faire découvrir nos dernières nouveautés, pour que vous passiez toujours plus de temps sur l'eau qu'en dehors...



- Savoir-faire reconnu depuis 1973
- Plus de 1 000 chariots en activité
- Efficace, rapide, sûr, polyvalent.
- Résistance accrue à la corrosion
- Simple d'utilisation
- Entretien facile et économique



### UTILISATION FACILE

Rotation de la tourelle  
à 180°



### POLYVALENT

Utilisable avec  
bers de stockage



### ROBUSTE

Charge utile jusqu'à 50 T



### ADAPTABLE

S'adapte à tout  
type de bateau



## NOTRE GAMME (FORME U OU V)



Propriétés	Type	U 4040	U 6040	U 8040	U 12040	U 16040	U 20040	V 3520	V 5020	V 5020 F
Charge utile		4 T	6 T	8 T	12 T	16 T	20 T	3,5 T	5 T	5 T
Longueur intérieure châssis (C)		3,50 m	4,00 m	5,00 m	6,00 m	6,50 m	6,70 m	4,50 m	5,60 m	5,60 m
Largeur intérieure châssis (D)		1,70 m	1,80 m	1,85 m	1,95 m	1,95 m	2,20 m	1,80 m	2,00 m	2,00 m
Longueur hors-tout châssis (B)		5,30 m	6,00 m	7,00 m	8,00 m	8,50 m	8,70 m	6,30 m	8,10 m	8,10 m
Largeur hors-tout châssis (E)		2,10 m	2,30 m	2,95 m	3,10 m	3,10 m	3,30 m	2,20 m	2,50 m	2,50 m
Hauteur de levée		220 mm	220 mm	220 mm	220 mm	220 mm	220 mm			
Longueur flèche (A)		2,5 à 4 m	3 à 5 m	3 à 5 m	3 à 5 m	3 à 5 m	3 à 5 m			
Diamètre de roue (ø)		18,7	18,7	18,7	18,7	400	500			
Hauteur chandelle - jeu n° 1		0,15 m	0,15 m	0,15 m	0,20 m	0,20 m	0,20 m			
Hauteur chandelle - jeu n° 2		0,60 m	0,60 m	0,60 m	0,60 m	0,60 m	0,60 m			
Hauteur chandelle - jeu n° 3		0,90 m	1,00 m	1,00 m	1,00 m	1,00 m	1,00 m			
Hauteur chandelle - jeu n° 4		1,20 m	1,40 m	1,40 m	1,40 m	1,40 m	1,40 m			
Hauteur chandelle - jeu n° 5		-	-	-	-	1,80 m	1,80 m			
Nb. de chandelles par chariot		16	24	24	24	30	30			
Nb. de patins par chandelle		3	4	4	5	6	6			

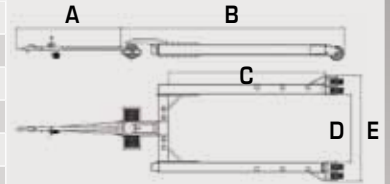

## LES OPTIONS

(Ci-dessous sont présentées les principales options. D'autres références **sont disponibles sur demande**)



By-pass



Pompe électrique 12V  
+ batterie 70A



Kit d'homologation  
routière



Chandelles à vis



Écarteurs/rétrécisseurs



Courseurs à chandelles  
réglables



Chandelles contre-coudées



Support réglable  
pour « V » d'étrave

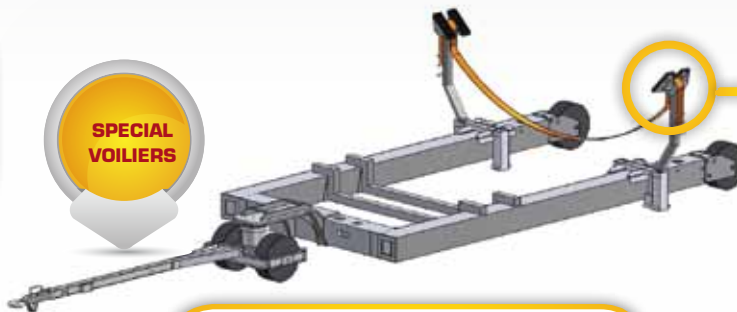

Système de support  
à sangles.

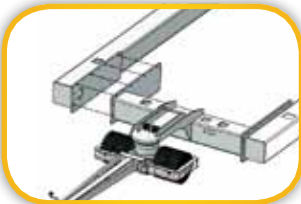

Traverse avant  
démontable

Votre contact MECANOREM :



« V » d'étrave

2012 - [www.mecanorem.com](http://www.mecanorem.com)